

# POLÍTICA DE GESTIÓN - CALIDAD Y MEDIO AMBIENTE

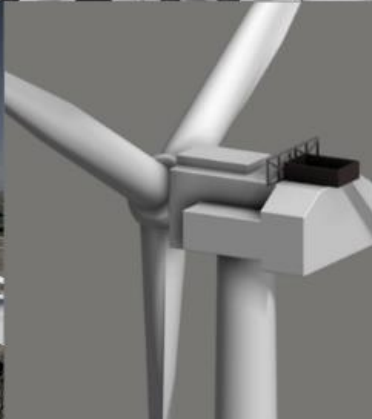

CORP-NWH-23-0003-R00

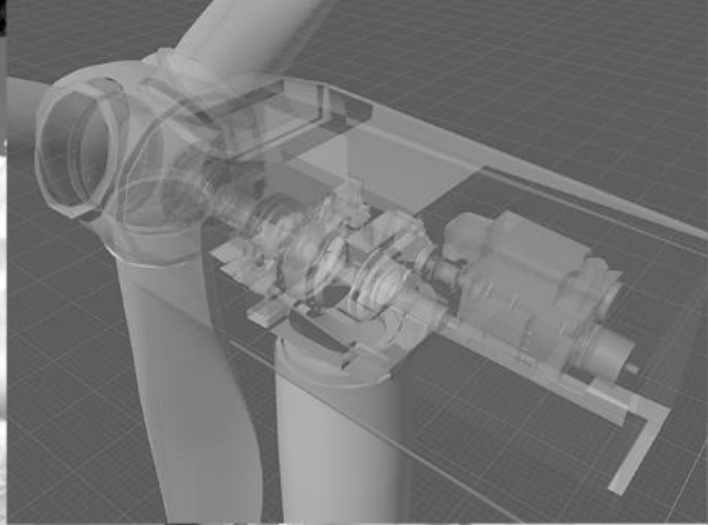

## DESCRIPCIÓN DEL DOCUMENTO

Cliente: NWH A.G.  
Proyecto: POLÍTICA DE GESTIÓN - CALIDAD Y MEDIO AMBIENTE  
Código: CORP-NWH-23-0003-R00  
Sección: Gobernanza  
Registro de cambios: R00: 2023-09-19  

- Primera edición

### PREPARADO

Nabla Wind Power S.L.U.  
Ainhoa Castillo  
Desarrollo de Negocio

### REVISADO

Nabla Wind Hub A.G.  
Ahmed Moussa  
Director de Desarrollo de Negocio

### APROBADO

Nabla Wind Hub A.G.  
Carlo Durante  
CEO

Nabla Wind Power S.L.U.  
Naiara Puentes  
Responsable de propuestas comerciales

Nabla Wind Hub A.G.  
Nelson Paquete  
Director Financiero

Nabla Wind Hub A.G.  
Paola Salcedo  
Responsable de Comunicación Digital

## TABLA DE CONTENIDOS

DESCRIPCIÓN DEL DOCUMENTO.....	3
TABLA DE CONTENIDOS .....	4
POLÍTICA DE GESTIÓN – CALIDAD Y MEDIO AMBIENTE .....	5



## POLÍTICA DE GESTIÓN – CALIDAD Y MEDIO AMBIENTE

Nabla Wind Hub A.G. es un proveedor independiente de soluciones de ingeniería para la industria eólica especializado en la Optimización de Activos Eólicos, a través de técnicas que combinan la Extensión de Vida, la Mejora del Rendimiento y la Optimización de O&M.

Teniendo en cuenta la necesidad de asegurar una calidad óptima para todas las actividades desarrolladas internamente, así como comprometiéndose con el respeto al medio ambiente, Nabla Wind Hub A.G. desarrolla políticas de calidad y medio ambiente para alcanzar los objetivos de la empresa y cumplir con los requisitos de las Partes Interesadas, basándose en los siguientes principios:

- Mejora de la fiabilidad y cualificación del equipo mediante formaciones internas y externas, y la aplicación de nuevas técnicas y tecnologías, con la precisión necesaria para satisfacer las necesidades de nuestros clientes.
- Respeto de los requisitos legales y normas preestablecidas, así como de los establecidos por nuestros clientes.
- Dedicación continua a la mejora de los estándares de calidad de nuestros proveedores. Asegurar que la calidad está presente en todos los aspectos del negocio.
- Compromiso de mejora continua de la gestión de nuestra organización a través de un plan integrado de gestión de la calidad y el medio ambiente, utilizando indicadores de rendimiento y objetivos, así como revisiones periódicas de todo el sistema, lo que redundará en mejorar y reforzar la eficacia y coherencia de nuestra empresa.
- Compromiso de mantener un plan de gestión medioambiental, dedicando esfuerzos a la protección del medio ambiente (biodiversidad y ecosistemas) y a la prevención de la contaminación mediante una mentalidad de mejora continua.
- Satisfacción de clientes y partes interesadas, mediante la garantía de servicios de alta calidad. Para lograr este objetivo, mejoraremos nuestros procesos y servicios, siempre orientados al mercado y siendo flexibles para cumplir los requisitos y especificaciones del cliente.

Esta política ha sido aprobada por el CEO de Nabla Wind Hub A.G., Carlo Durante, con fecha 19/09/2023. Será revisada periódicamente con carácter anual por el Director Financiero, Nelson Paquete, con el fin de incluir las modificaciones y actualizaciones que sean necesarias en cada momento, con el objetivo de mejorar su funcionamiento.

Estas políticas estarán a disposición de todos los empleados en los medios de difusión comunes de todos los departamentos, además de en la página web corporativa.

